

Масса Weight Approx. ≈ kg	d ≈ mm	ИСПОЛНЕНИЕ МАТЕРИАЛЫ Design Materials	ФИТИНГ TW TW Coupling	РАЗМЕР РЕЗЬБЫ Thread Size G	НОМЕР ЗАКАЗА Part Number Type	
0,39	67	Фитинг VK из пресс. латуни, с уплотненным патрубком RS с внутренней резьбой. GD = полиуретан <i>VK coupling of hot stamped brass, with female/male reducer RS with female thread. GD = polyurethane</i>	VK 50 (2")	G 1 1/2" IG	VK 50 - 1 1/2" IG	
0,34	67			G 2" IG	VK 50	
0,61	67			G 2 1/2"	VK 50 - 2 1/2" IG	
1,04	67			G 3" IG	VK 50 - 3" IG	
1,28	101			G 2" IG	VK 80 - 2" IG	
0,96	101			G 2 1/2" IG	VK 80 - 2 1/2" IG	
0,78	101			G 3" IG	VK 80	
1,93	101			G 4" IG	VK 80 - 4" IG	
1,97	125			VK 100	G 3" IG	VK 100 - 3" IG
1,10	125			(4")	G 4" IG	VK 100
0,71	67	Фитинг VK из пресс. латуни, с уплотненным ниппелем RN или двойным ниппелем с внешней резьбой. GD = полиуретан <i>VK coupling of hot stamped brass, with reducing nipple RN or double nipple DN with male thread. GD = polyurethane</i>	VK 50 (2")	G 1 1/2" AG	VK 50 - 1 1/2" AG	
0,62	67			G 2" AG	VK 50 - 2" AG	
1,0	67			G 2 1/2" AG	VK 50 - 2 1/2" AG	
1,0	67			G 3" AG	VK 50 - 3" AG	
1,43	101			G 2" AG	VK 80 - 2" AG	
1,04	101			G 2 1/2" AG	VK 80 - 2 1/2" AG	
1,33	101			G 3" AG	VK 80 - 3" AG	
1,81	125			VK 100	G 3" AG	VK 100 - 3" AG
1,01	70	Фитинг MK из пресс. латуни, с уплотненным патрубком RS с внутренней резьбой. GD = полиуретан KD = NBR <i>MK coupling of hot stamped brass, with female/male reducer RS with male thread. GD = polyurethane KD = NBR</i>	MK 50 (2")	G 1 1/2" IG	MK 50 - 1 1/2" IG	
0,70	70			G 2" IG	MK 50	
1,20	70			G 2 1/2" IG	MK 50 - 2 1/2" IG	
1,40	70			G 3" IG	MK 50 - 3" IG	
2,04	102			G 2" IG	MK 80 - 2" IG	
2,05	102			G 2 1/2" IG	MK 80 - 2 1/2" IG	
1,54	102			G 3" IG	MK 80	
2,69	102			G 4" IG	MK 80 - 4" IG	
3,58	128			G 3" IG	MK 100 - 3" IG	
2,71	128			G 4" IG	MK 100	
3,9	128	G 4" AG	MK 100 - 4" AG			
0,82	70	Фитинг MK из пресс. латуни, с уплотненным ниппелем RN или двойным ниппелем с внешней резьбой. GD = полиуретан KD = NBR	MK 50 (2")	G 1 1/2" AG	MK 50 - 1 1/2" AG	
0,77	70			G 2" AG	MK 50 - 2" AG	
1,35	70			G 2 1/2" AG	MK 50 - 2 1/2" AG	
1,35	70			G 3" AG	MK 50 - 3" AG	
2,19	102	<i>MK coupling of hot stamped brass, with fitted reducing nipple RN or double nipple DN with male thread. GD = polyurethane KD = NBR</i>	MK 80 (2")	G 2" AG	MK 80 - 2" AG	
2,74	102			G 2 1/2" AG	MK 80 - 2 1/2" AG	
2,37	102			G 3" AG	MK 80 - 3" AG	
3,42	128			G 3" AG	MK 100 - 3" AG	
				G 3" AG	MK 100 - 3" AG	

Фитинги TW, соотв. EN 14420-6 (DIN 28450), с различной внутренней и внешней резьбой, соотв. DIN ISO 228. Другие размеры **G** - по желанию.

"TW" couplings acc. to EN 14420-6 (DIN 28450) with different female or male pipe threads acc. to EN ISO 228 (BSP parallel). - Other threads on request.

Тип VK-IG

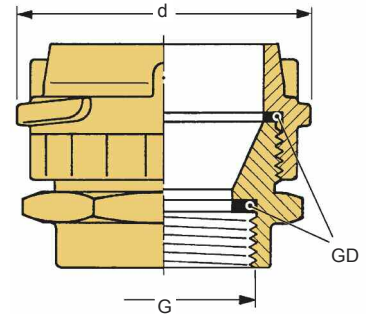

Тип VK-AG

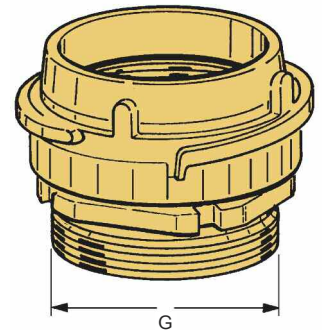

Тип MK-IG

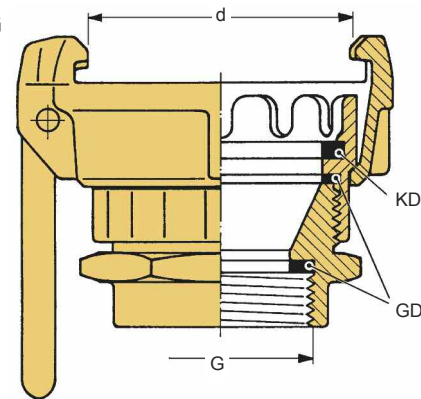

Тип MK-AG

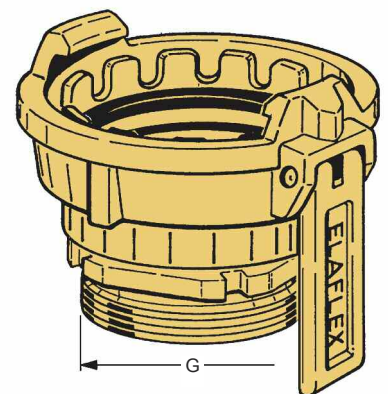

Все выше указанные фитинги также поставляются из нерж. стали со спец. прокладками. Доп. номер заказа : . . . SS

All couplings shown are also available in stainless steel.

Additional part number: . . . SS

Переходники (патрубки)
для фитингов TW

"TW" COUPLINGS WITH DIFFERENT THREADS

Тип **VK-R**

1

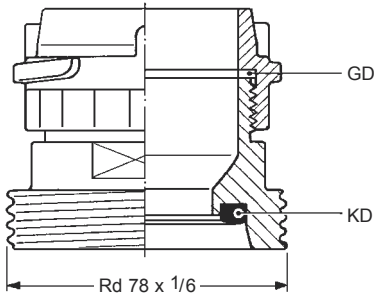

TW-фитинг типа **VK**, размера DN 50 + 80 из нерж. стали 1.4408 (V4A), как описано на стр. 311, но специальное исполнение с **круглой внешней резьбой Rd 78 x 1/6**, соотв. DIN 405, для пожарных транспортных средств с опасными веществами, соотв. DIN 14555. Резьбовая прокладка GD из PTFE, прокладка для фитинга KD из витона / FKM.

*"TW" male coupling **VK** in the sizes 2" (DN 50) + 3" (DN 80), stainless steel AISI 316 Ti/INOX as described on page 311, but with special male knuckle thread Rd 78 x 1/6 acc. to DIN 405 for fire brigade dangerous goods equipment trucks acc. to DIN 14555. - Thread seal GD of PTFE, coupling seal KD of Viton /FKM.*

Тип **MK-R**

2

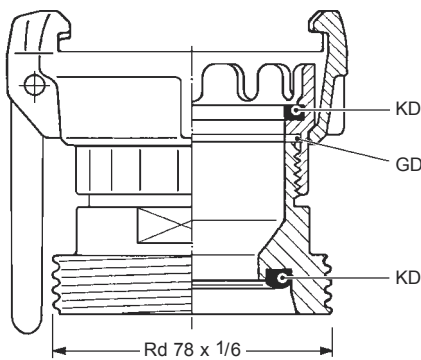

TW-фитинг типа **MK**, размера DN 50 + 80 из нерж. стали 1.4408 (V4A), как описано на стр. 313, но специальное исполнение с **круглой внешней резьбой Rd 78 x 1/6**, соотв. DIN 405, для пожарных транспортных средств с опасными веществами, соотв. DIN 14555. Резьбовая прокладка GD из PTFE, прокладка для фитинга KD из витона / FKM.

*"TW" female coupling **MK** in the sizes 2" (DN 50) + 3" (DN 80), stainless steel AISI 316 Ti/INOX as described on page 313, but with special male knuckle thread Rd 78 x 1/6 acc. to DIN 405 for fire brigade dangerous goods equipment trucks acc. to DIN 14555. Thread seal GD of PTFE, coupling seals KD of Viton /FKM.*

Тип **Storz AG-R**

3

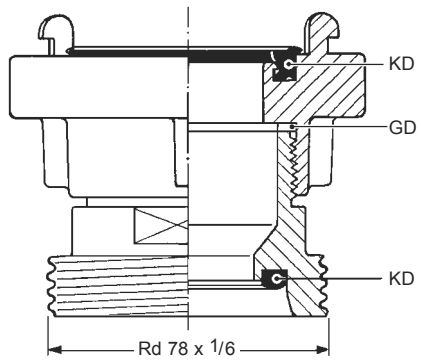

Фиксированный фитинг Storz, размер C (DN 50), из нерж. стали 1.4581 (V4A), как описано на стр. 327, но специальное исполнение с **круглой внешней резьбой Rd 78 x 1/6, соотв. DIN 405, для пожарных транспортных средств с опасными веществами, соотв. DIN 14555. Резьбовая прокладка GD из PTFE, прокладка для фитинга KD из витона / FKM.**

Storz fixed coupling, size C (DN 50), stainless steel AISI 316 Ti / INOX as described on page 327, but with special male knuckle thread Rd 78 x 1/6 acc. to DIN 405 for fire brigade dangerous goods equipment trucks acc. to DIN 14555. - Thread seal GD of PTFE, coupling seals KD of Viton / FKM.

Тип **Storz IG-R**

4

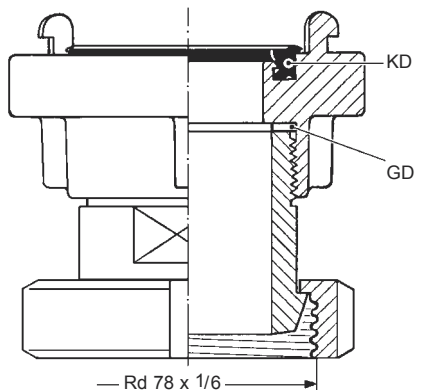

Фиксированный фитинг Storz, размер C (DN 50), из нерж. стали 1.4581 (V4A), как описано на стр. 327, но специальное исполнение с **поворотной гайкой с круглой внешней резьбой Rd 78 x 1/6, соотв. DIN 405, для пожарных транспортных средств с опасными веществами, соотв. DIN 14555. Резьбовая прокладка GD из PTFE, прокладка для фитинга KD из витона / FKM.**

Storz fixed coupling, size C (DN 50), stainless steel AISI 316 Ti / INOX as described on page 327, but special design with swiveling nut with knuckle thread Rd 78 x 1/6 according to DIN 405 for fire brigade dangerous goods equipment trucks according to DIN 14555. Thread seal GD of PTFE, coupling seal KD of Viton /FKM.